

Air Scoop

取付説明書



Design by KumoiMotors

付属品

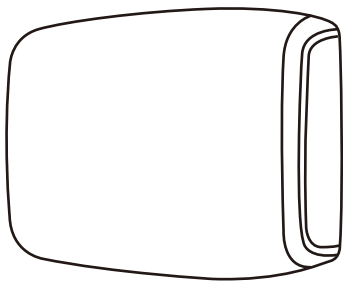

エアースクープ ×1



インタークーラーダクト ×1



エアースクープダクト ×1



両面テープ 80cm ×1



エプトシーラー 1m ×1



4×12 タッピング ×2



4×10 タッピング ×4

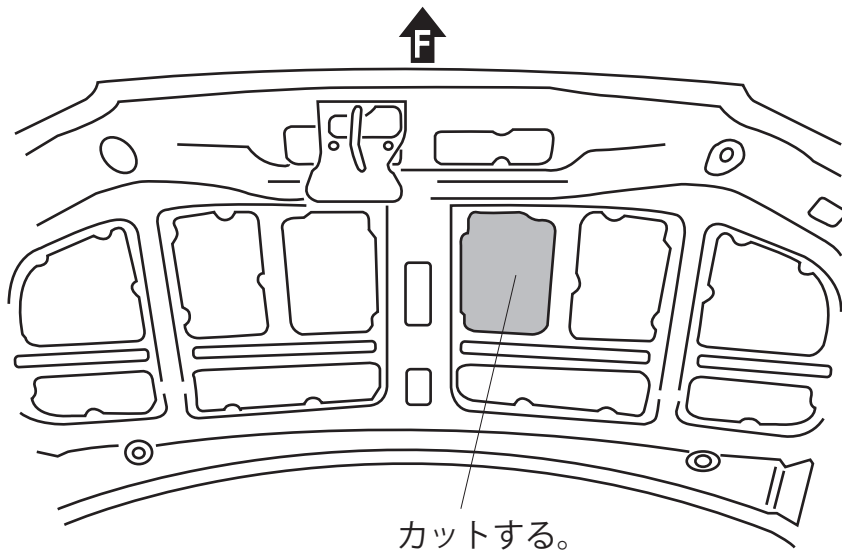

- ①図のグレー部分をボンネット裏骨に沿ってカットする。
 ※切断面はタッチアップ等で防錆処理を行って下さい。

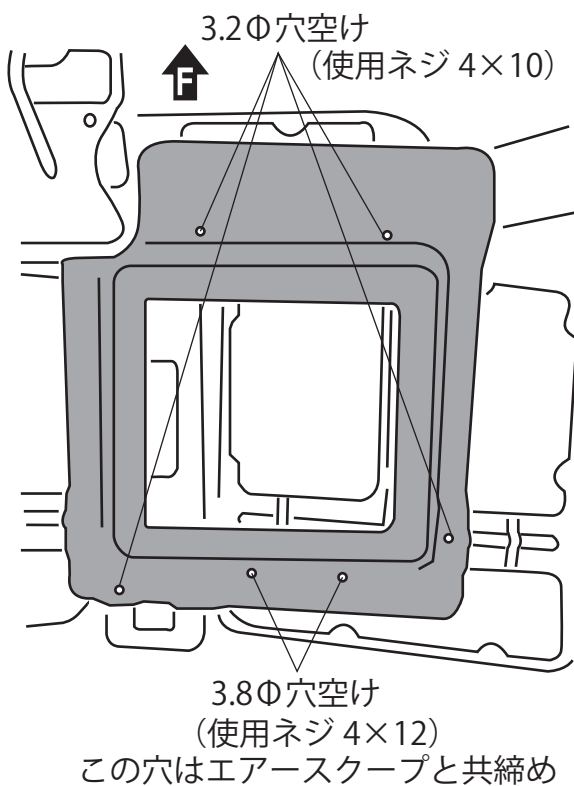

- ②ボンネット裏側にボンネット用エアダクトを借りとめする。(薄い両面テープを使用も可)
 エアダクト穴位置にドリルで穴を指定φ数で穴を空け付属のタッピングでダクトを取付ける。

注意

ボンネット骨部分に穴空けの際、ボンネット表側にドリルの先が当たらないようガイドを必ず付けて下さい。

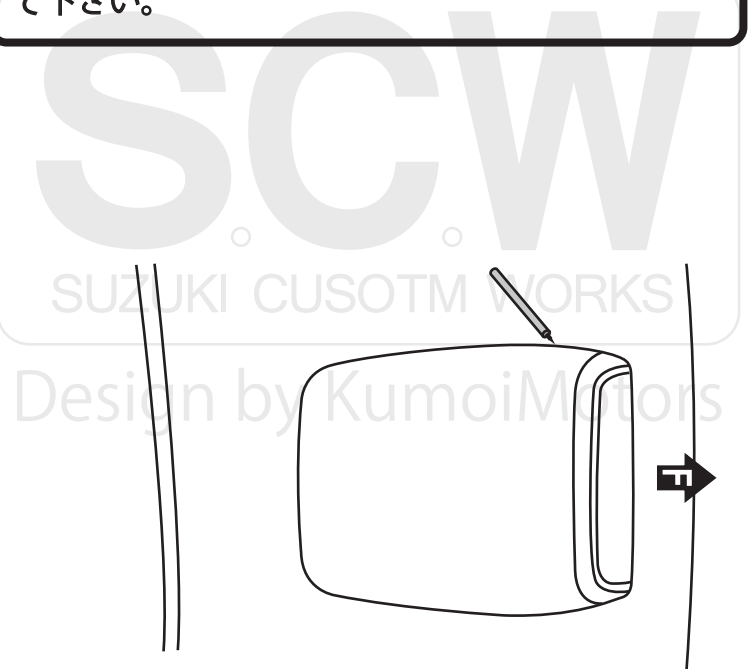
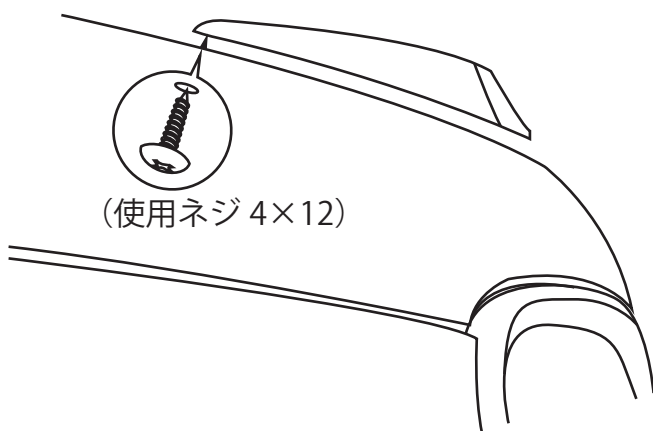

- ③ボンネット裏側からタッピング (4×12) でエアースクープを借り止めし位置を決めマーキングしておく。

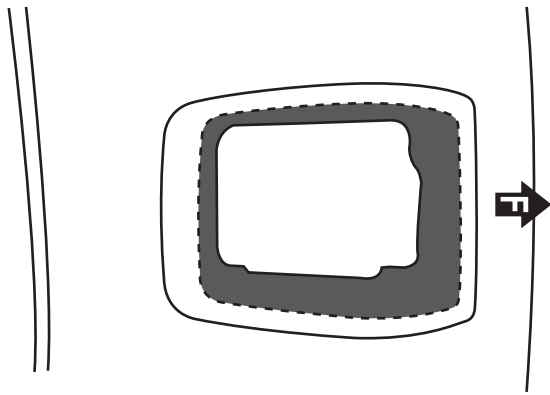

- ④マーキングした位置より図の寸法内側を塗装又は、
 カッティングシート等で黒く塗る。
 ※塗装はお好みですのでご自分の好きな色にして頂
 いて結構です。

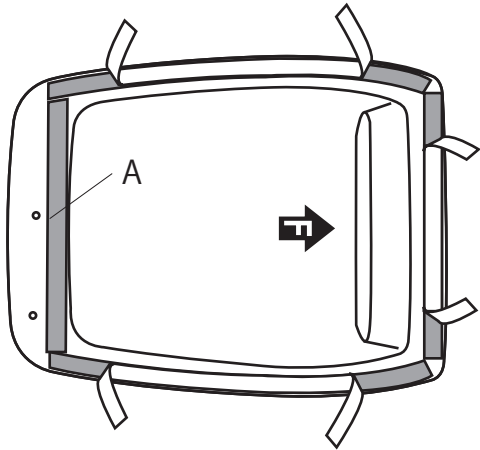

- ⑤付属の両面テープを図のようにエアースクープ裏側
 に貼り A の部分は剥離紙全部剥ぎ、それ以外のテー
 プは端から 3cm を剥ぎ外側に曲げておく。

SUZUKI CUSOTM WORKS

Design by KumoiMotors

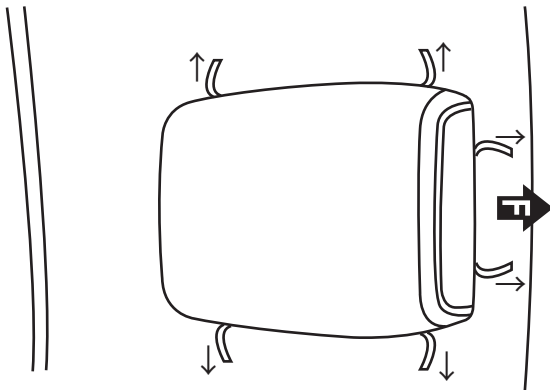

- ⑥エアースクープをボンネットに取付ける。
 1・タッピングとエアースクープを先に固定
 2・両面テープの剥離紙を引き抜く
 3・エアースクープを圧着する。

注意！

あまり強くボンネットを押すと凹む場合があります
 ので注意して圧着してください。

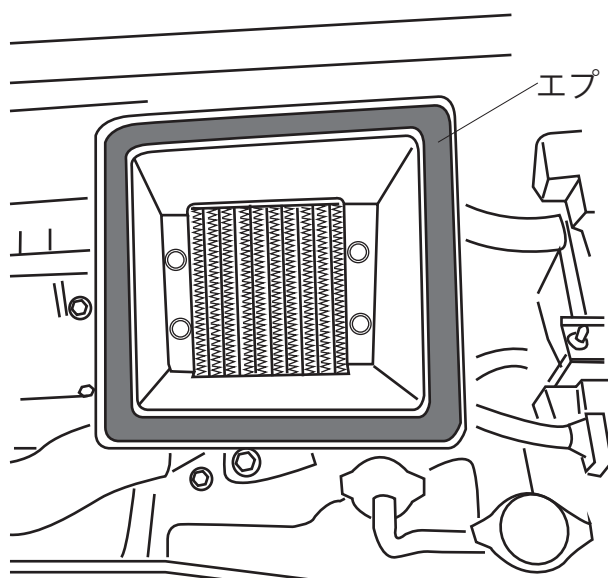

- ⑦ノーマルのインタークーラーダクトを外し付属のイン
 タークーラー用ダクトに交換する。その際取付けク
 リップは再使用します。
 ダクトに付属のエプトシーラーを貼る