

SCWルーフエンドスポイラー取付け説明書

適用車種：HA36Sアルト WORKA・RS(1型)

付属品



両面テープ
t1.6×60cm



スタットボルト
M6×30mm・2本



スポンジワッシャ
2枚

- ①下図のように両面テープとスタットボルト・スポンジワッシャを取付ける。
両面テープの貼り付け面は、スポイラー・車両側とも脱脂を必ず行って下さい。
スタットボルトは、18mm スポイラーにねじ込む。
車両取付前にスタットボルトにスポンジワッシャを取付けておく。

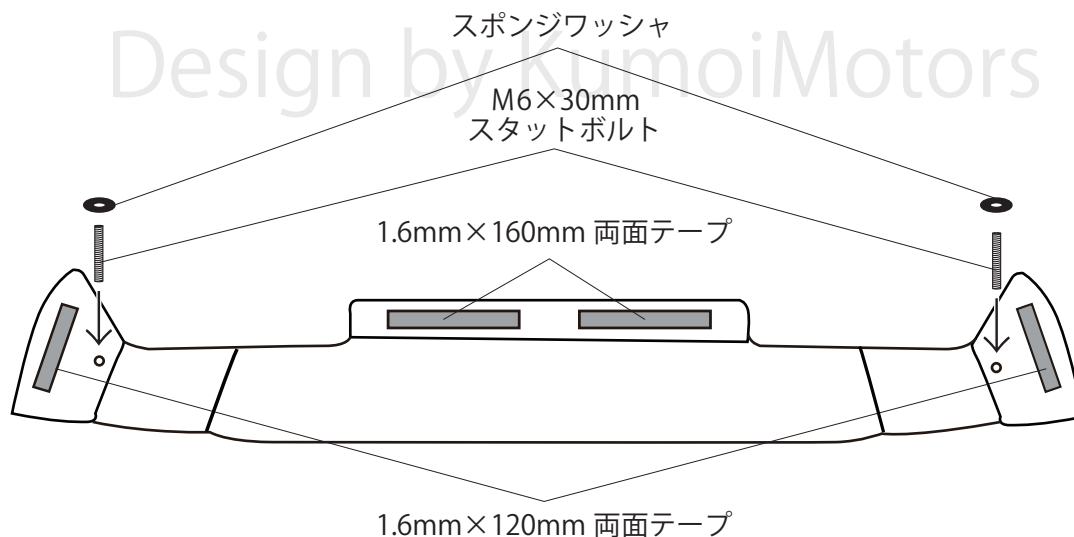

- ②メーカーの整備要領書に従い純正ルーフスポイラーを取り外す。その際、取り外した純正ルーフスポイラーを固定していたナットは再使用します。
SCWルーフスポイラーに①で貼り付けた両面テープの剥離紙を剥ぎ車両に取付ける。(両面テープ接着面は完全に脱脂してください。)
純正ナットを再使用しスポイラーを完全に固定する。
※両面テープは24時間乾燥し完全にスポイラーが固定されているかを確認してください。ぐらつき等がある場合は、再度取付しなおしてください。

